

packaging design

credentials presentation

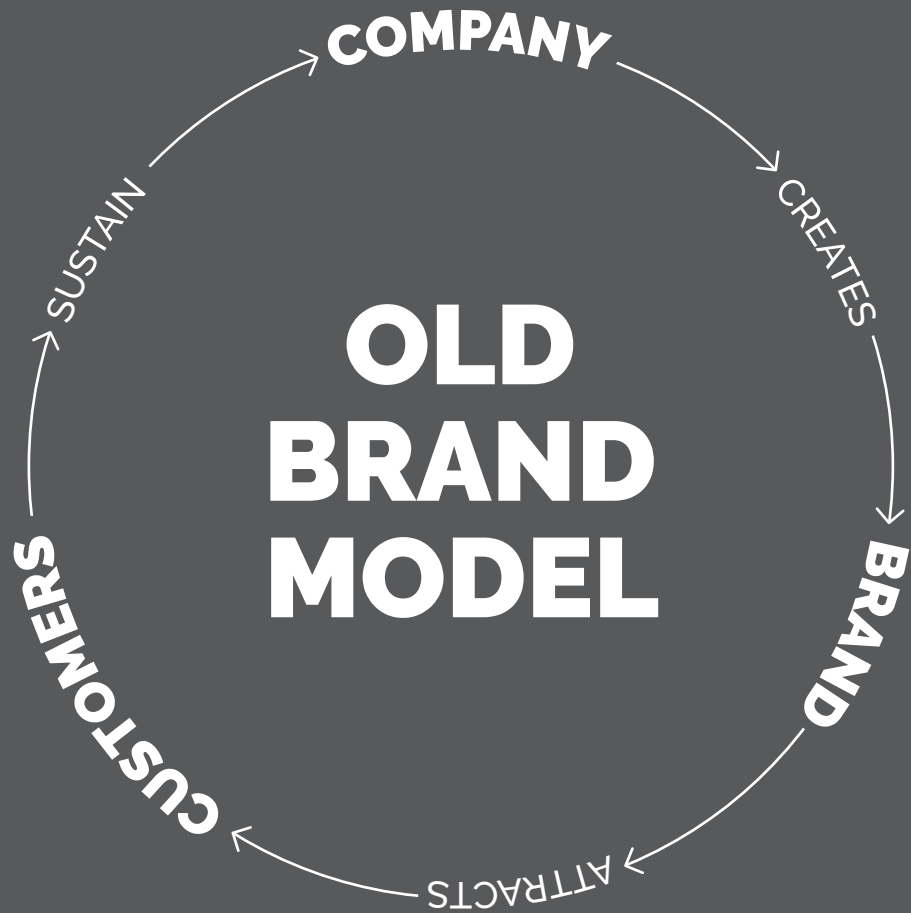

Our Pool of Satisfied Clients







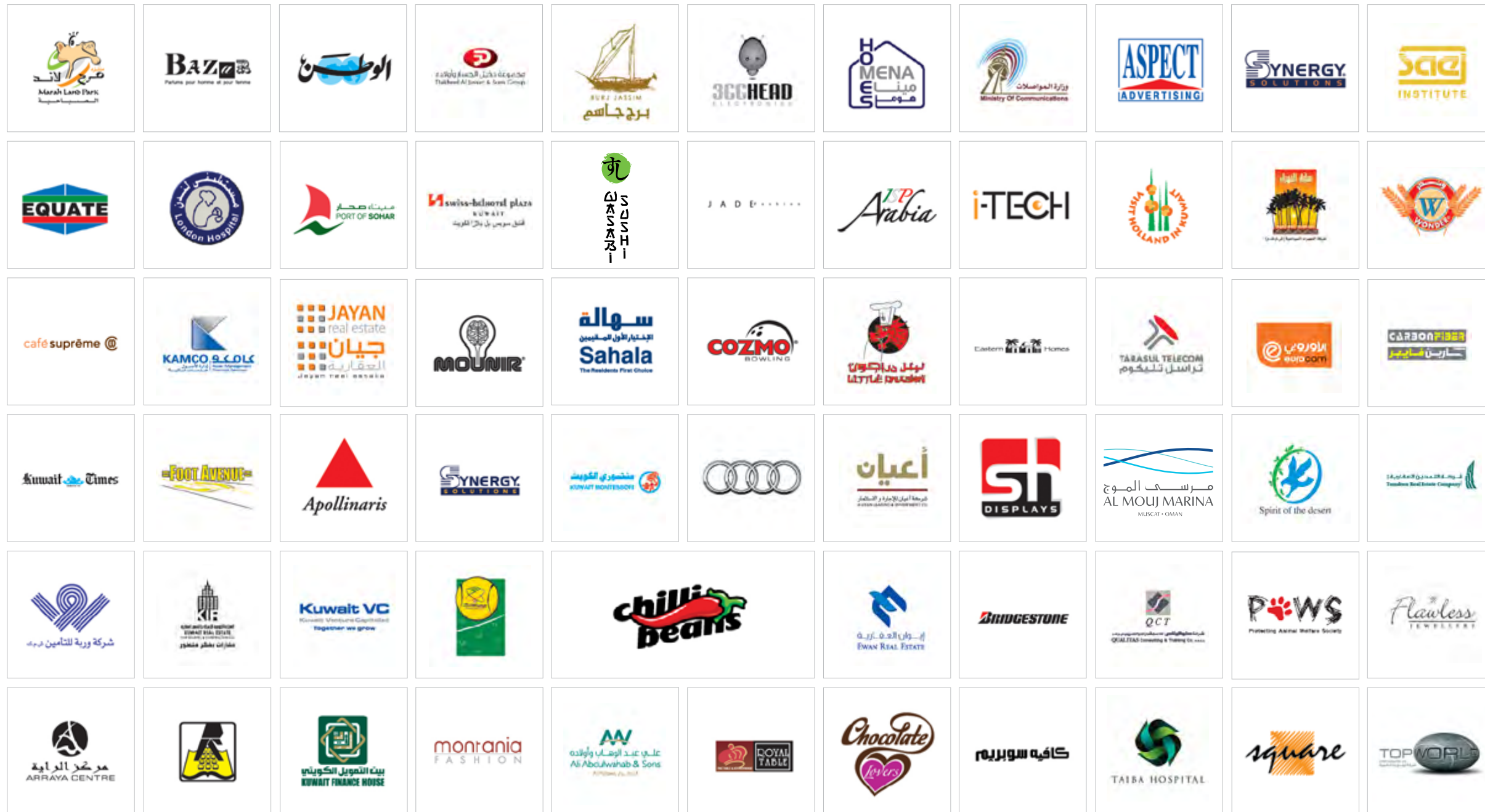

“

A confident client will see your confidence as strength, not arrogance

Diti Katona

”

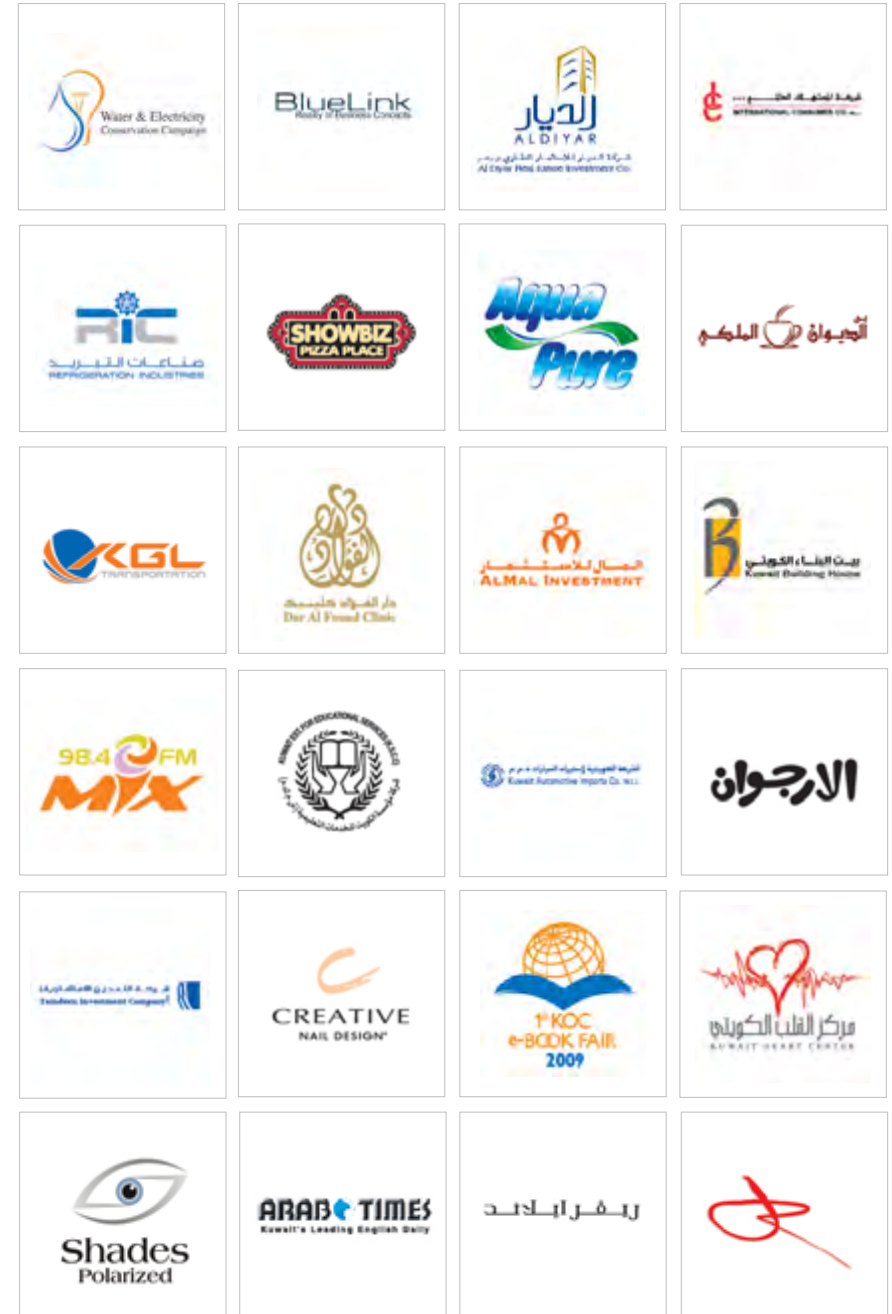



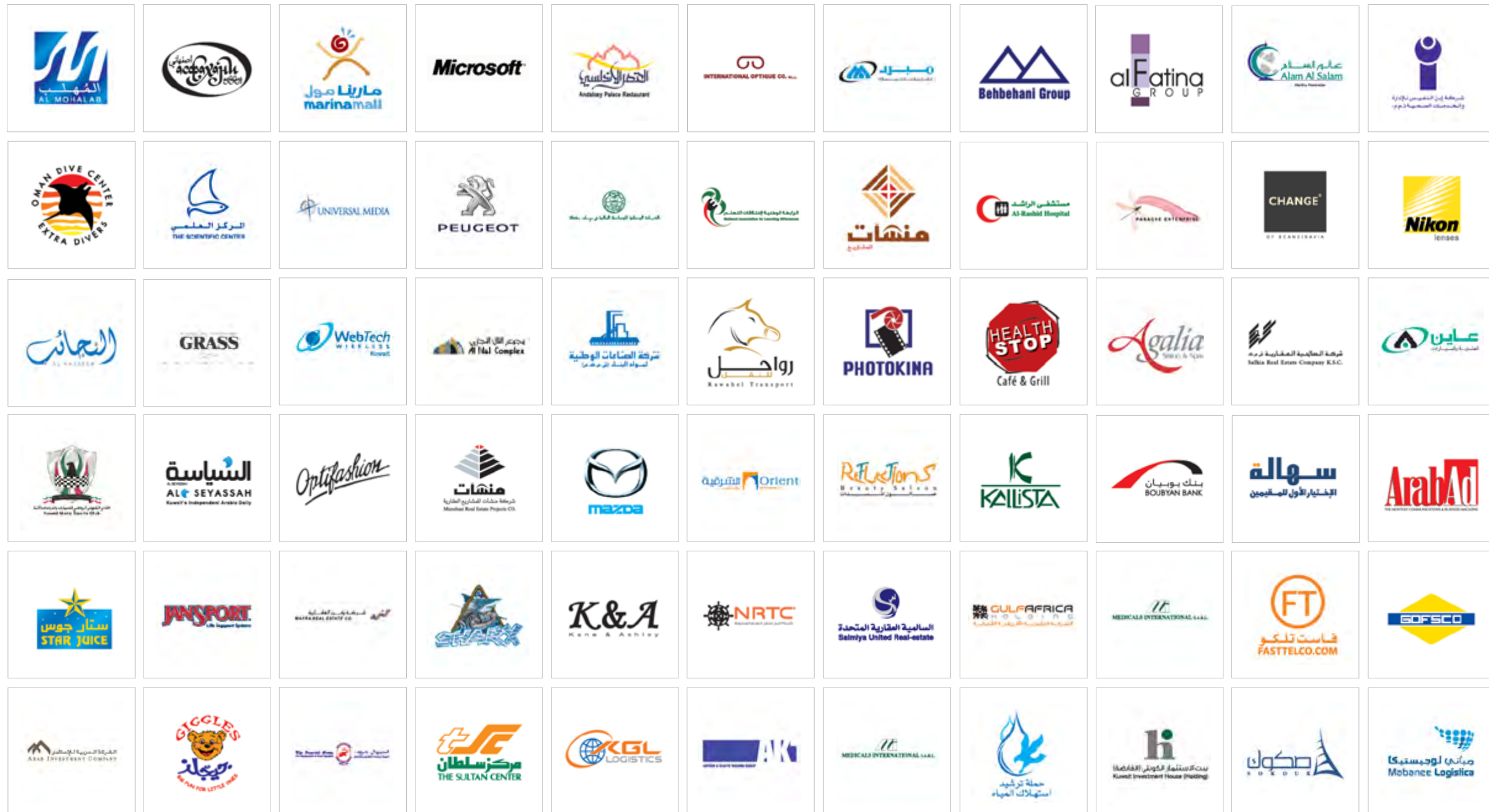

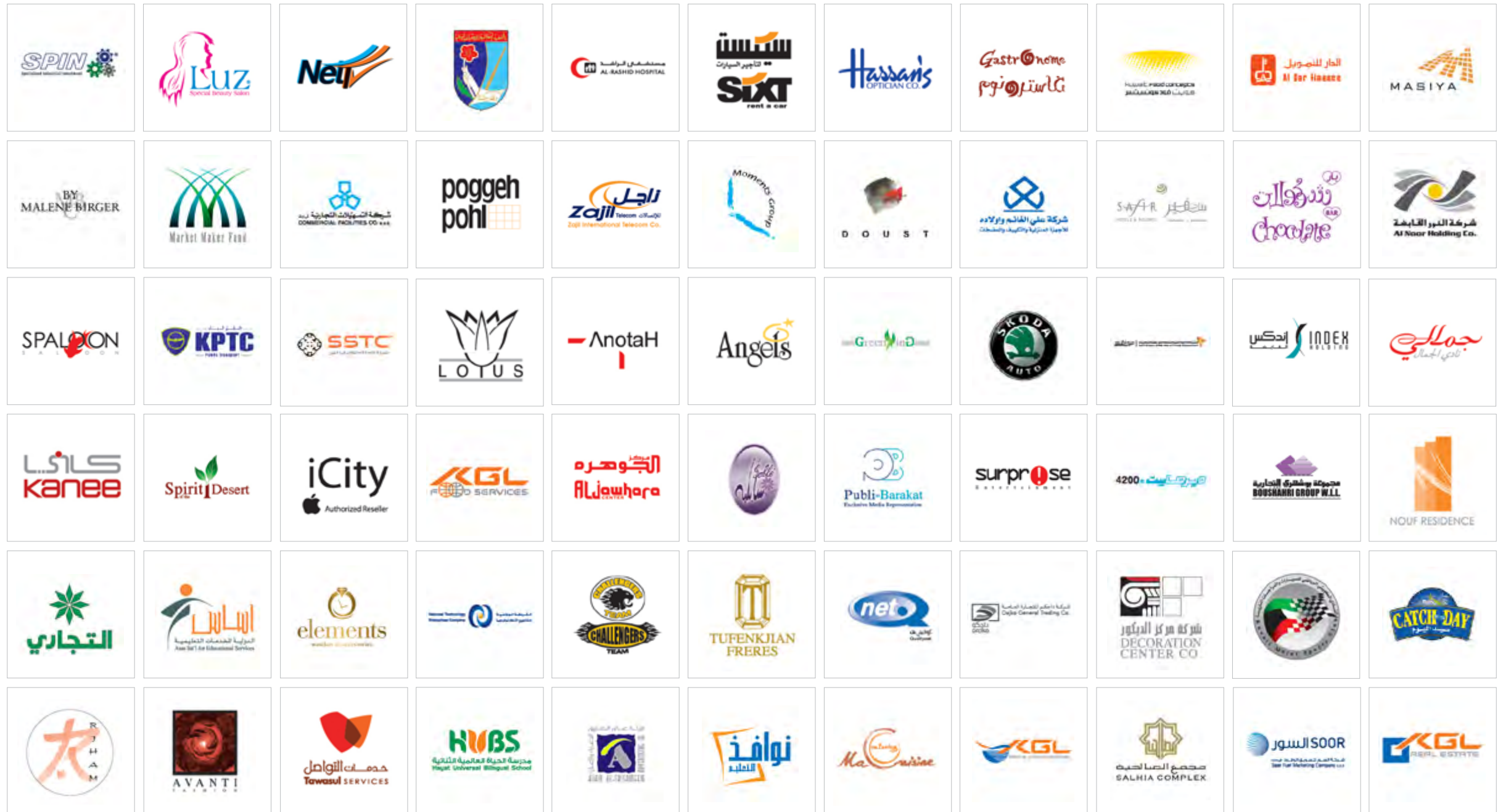

**our
relevant
work
experience**

**our
relevant
work
experience**

**bags/
packaging design**

Orange Crew Packaging Design

California, USA

Branding and Packaging Design
by Paragon International



Boraq Al Saad - Oman Cleaning Chemicals

Branding and Packaging Design
by Paragon International



Ajwad

Pulses - Oman

Packaging Design
by Paragon International



Bin Shekhan

Glass Bottles Design

Packaging, Pattern and Logo Design
by Paragon International

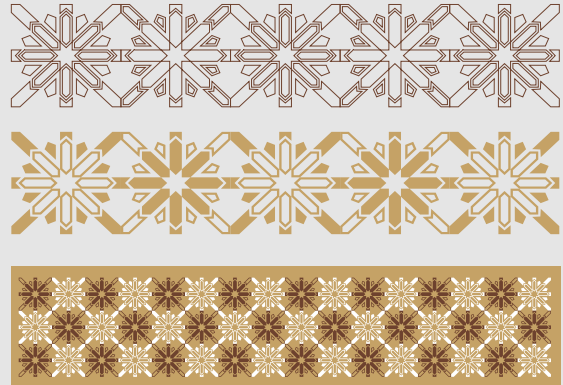

Bin Shekhan

Metal Bottles Design

Packaging, Pattern and Logo Design
by Paragon International



Hanhum

Traditional restaurant - Kuwait

Packaging Design
by Paragon International





Blink

Online Solutions - Kuwait

Packaging Design
by Paragon International

CERTIFICATE N°: 13167
DATE: 23/09/2010

DESIGN AND DESIGN

Delivered to
Loual Alasfahani / Paragon Marketing Communications
Country: Oman
Email: info@paragonmc.com

International Design
Award Winner



Marc Praquin and the Design and Design Team are happy to deliver the Design and Design Award of 23/09/2010 to Loual Alasfahani / Paragon Marketing Communications for the design: BLINK BAGS



LaBaguette

Bakery - Kuwait

Packaging Design
by Paragon International



Tamdeen Group - Kuwait

360 Mall

Designed by Paragon International



Wafra Real Estate - Kuwait
Al Muhalab Mall

Designed by Paragon International



Featured in
Creative Bags



Wafra Real Estate - Kuwait
Al Muhalab Mall

Designed by Paragon International



Wafra Real Estate - Kuwait
Al Muhalab Mall

Designed by Paragon International



Oman Exclusivo Cigars

Cigar Band Design

Design and Simulations
by Paragon International



Donairo's Pizza
USA

Packaging Design
by Paragon International



Lateen
Eastern sweets - Kuwait

Packaging Design
by Paragon International



Creative Craftsman Oman

Packaging Design
by Paragon International



Fashcode

Fashion brand - Kuwait

Packaging Design
by Paragon International



Al Sanea Chemicals

Ribla Softeners

Sketch, Design and Simulations
by Paragon International

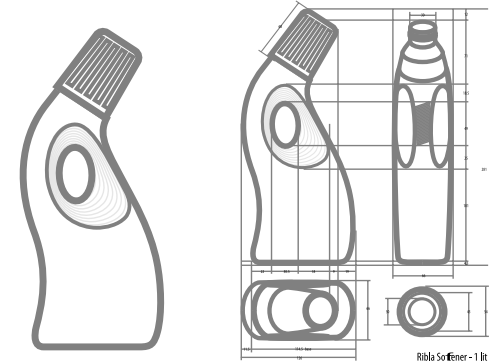

Al Sanea Chemicals

Ribla Softeners (Gallons)

Sketch, Design and Simulations
by Paragon International

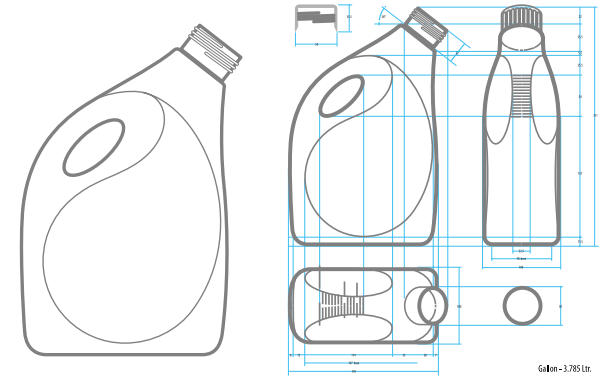

Al Sanea Chemicals Sana Fresh 500gms

Sketch, Design and Simulations
by Paragon International

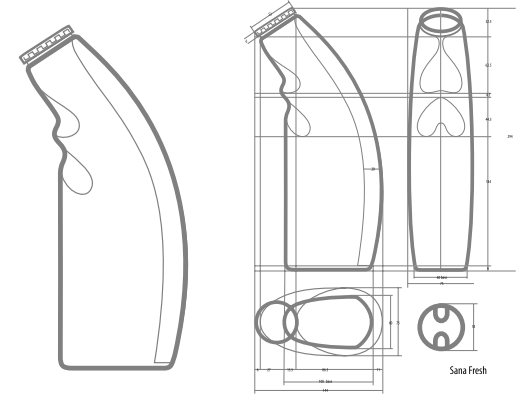

Al Sanea Chemicals

Sana Fresh (Gallons)

Sketch, Design and Simulations
by Paragon International

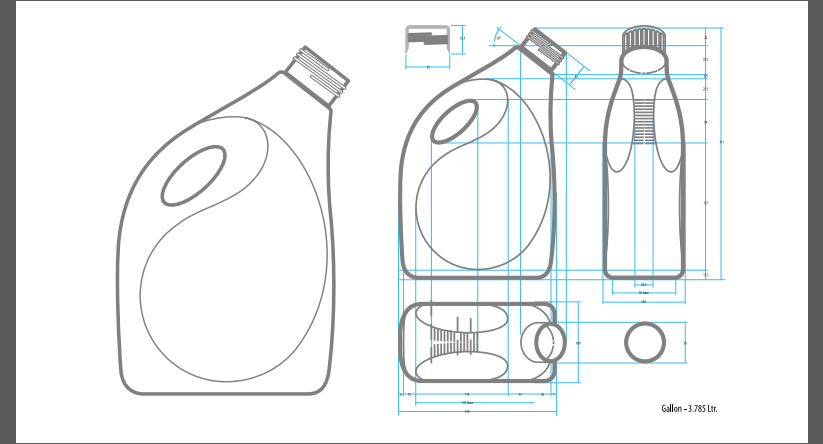
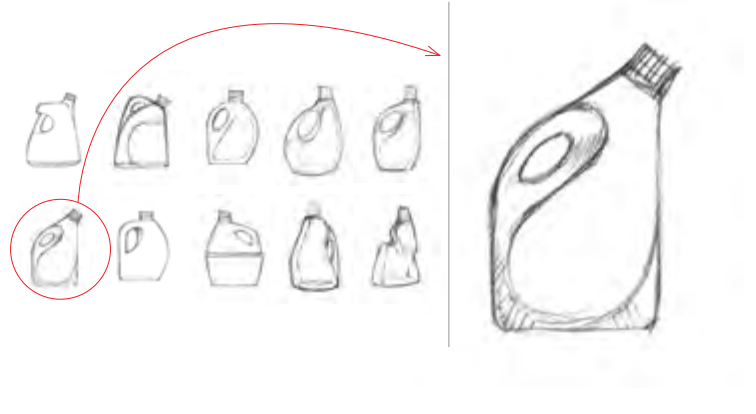

Al Sanea Chemicals

Shatha Hand Soap 350ml

Sketch, Design and Simulations
by Paragon International

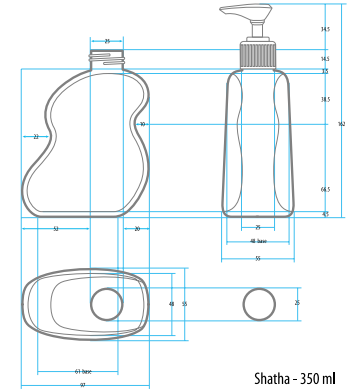
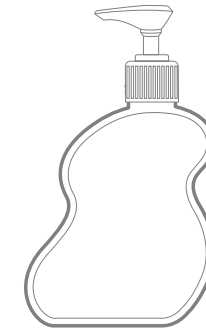

Al Sanea Chemicals Shatha Hand Gallons

Sketch, Design and Simulations
by Paragon International

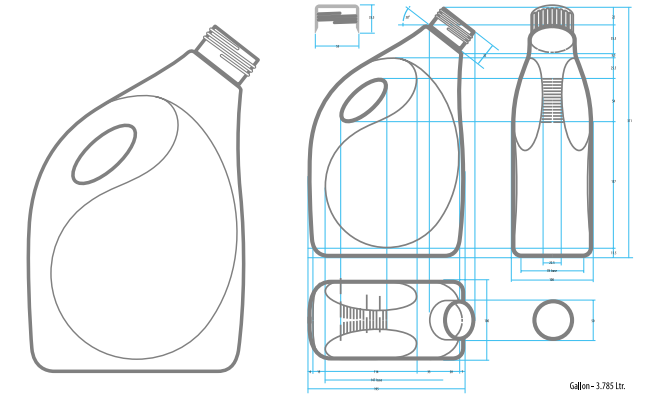

Al Sanea Chemicals

Range Design of Al Sanea Sanitizer

Sketch, Design and Simulations
by Paragon International



Al Sanea Chemicals

Range Design of Al Sanea Sanitizer

Sketch, Design and Simulations
by Paragon International



Tazej

Packaging Design

Design and Simulations
by Paragon International



Tazej

Packaging Design

Design and Simulations
by Paragon International



Tazej

Packaging Design

Design and Simulations
by Paragon International



Tazej

Packaging Design

Design and Simulations
by Paragon International



Fresh Productions Packaging Design

Packaging and Logo Design
by Paragon International



زنجبيل مقشر
الحويطات
زنجبيل مقشر طازج

القيمة الغذائية
الكميات لكل 100 غم

الطاقة	175
البروتين	1.1
الدهون	0.1
الكربوهيدرات	17.5
الألياف	2.0
السكر	0.0
الصوديوم	0.0
البوتاسيوم	1.0
الحديد	0.0
الزنك	0.0
النياسين	0.0
الثيامين	0.0
فيتامين سي	0.0

Peelied Ginger
FRESH PRODUCTIONS

Nutritional Facts
Amount Per Serving
Serving Size 100g (3.5oz)
Calories 175

Total Fat	0.1g
Total Carbohydrate	17.5g
Dietary Fiber	2.0g
Sugars	0.0g
Total Protein	1.1g
Sodium	0.0g
Potassium	1.0g
Total Iron	0.0g
Total Zinc	0.0g
Total Niacin	0.0g
Total Thiamine	0.0g
Total Vitamin C	0.0g

Washed Ready to Use

Manufactured by: Arabiex Foodstuff Co.
P.O. Box 3807, Jeddah, Saudi Arabia
Net Weight: 175g



Fresh Productions Packaging Design

Packaging and Logo Design
by Paragon International



ثوم مقشر المحتويات ثوم مقشر طازج

القيمة الغذائية

لكل 100 غم

الكميات لكل 100 غم

الطاقة 149 سعرة حرارية من الدهون 4 سعرة حرارية
* القيمة اليومية*

الدهون الكلية	1 غرام	1%	
الدهون المشبعة	1 غرام	1%	
الدهون غير المشبعة	0 ملغرام	0%	
كوليسترول	0 ملغرام	0%	
صوديوم	17 ملغرام	1%	
الكربوهيدرات الكلية	33 غرام	11%	
الألياف	2 غرام	8%	
السكر	1 غرام		
بروتين	6 غرام		
فيتامين C	52%	فيتامين A	0%
كالتسيوم	18%	حديد	9%

* نسبة القيمة اليومية معتمدة على 2000 سعرة حرارية
القيمة اليومية قد تكون أعلى أو أقل اعتماداً على
احتياجاتك من الطاقة

يحفظ مبرداً "4-0 درجة مئوية
مغسول جاهز للإستعمال
نصيحة الحساسية: تم التصنيع في
ظروف ختوي على منتجات البان
عالي من المواد الحافظة والضافات الصناعية

تاريخ الإنتاج :
يفضل الاستهلاك قبل :
رقم التشغيل :
Batch No. :

إنتاج بواسطة شركة الحمصي للمواد الغذائية
ص ب 26671 الصفاة - 13127 الكويت
الوزن الصافي 175 غم

منتجات طازجة
FRESH PRODUCTIONS

Use the Spoon or Fork to Eat

Peeled Garlic

غني بفيتامين C ومصدر جيد للكالسيوم
Rich in Vitamin C and Good Source of Calcium

الوزن الصافي
175g e

ثوم مقشر

Peeled Garlic

INGREDIENTS

Fresh Peeled Garlic

Nutritional Facts

Based on 100 grams Serving

Amount Per Serving
Calories 149 KCAL Calories from Fat 4
%Daily Value*

Total Fat	1g	1%	
Saturated Fat	1g	1%	
Unsaturated Fat			
Cholesterol	0mg	0%	
Sodium	17mg	1%	
Total Carbohydrate	33g	11%	
Dietary Fiber	2g	8%	
Sugars	1g		
Protein	6g		
Vitamin A	0%	Vitamin C	52%
Calcium	18%	Iron	9%

*Percent Daily Values are based on a 2,000 calorie diet. Your daily values may be higher or lower depending on your calorie needs

Store Refrigerated 0-4 °C
Washed Ready to Use
Allergy Advice : Manufactured in an environment that handles Dairy Products Free from Artificial Preservatives and Additives
Contents May Settle in Transit

Manufactured by: Al-Homaizi Food Stuff Co
P.O.Box 26671 Safat-13127, Kuwait
Net Weight 175g e

Fresh Productions Packaging Design

Packaging and Logo Design
by Paragon International



قرنبيط مخلوط

المحتويات
قرنبيط، قرنبيط أخضر

القيمة الغذائية

لكل 100 غم

الكميات لكل 100 غم
الطاقة 32 سعرة حرارية من الدهون 3 سعرة حرارية
% القيمة اليومية *

الدهون الكلية	0 غرام	0%
الدهون المشبعة	0 غرام	0%
الدهون غير المشبعة	0 ملغرام	0%
كوليسترول	0 ملغرام	0%
صوديوم	27 ملغرام	1%
الكربوهيدرات الكلية	6 غرام	2%
الألياف	3 غرام	12%
السكر	3 غرام	
بروتين	3 غرام	
فيتامين C	148%	
فيتامين A	7%	
كالسيوم	4%	
حديد	4%	

*مصدر القيمة اليومية معتمدة على 2000 سعرة حرارية
القيمة اليومية التي تكون لك في أفضل مخطط غذائي
تحتاجها من العناصر

يحفظ مبرداً 4-0 درجة مئوية
مغسول جاهز للاستعمال
نصيحة الحساسية: في التصنيع في
طرف ختوي على منتجات الألبان
عالي من المواد الحافظة والملونات الصناعية

تاريخ الإنتاج: _____
تاريخ الصلاحية: _____
رقم المنتج: _____

إنتاج بواسطة شركة الخضير للفواكه الغذائية
ص.ب 28671 الصفاة 13167 الكويت
الوزن الصافي 700 غم

Cauliflower & Broccoli Mix

غني بفيتامين C ومصدر جيد لفيتامين A
Rich in Vitamin C and Good Source of Vitamin A

الوزن الصافي
700g e

Cauliflower & Broccoli Mix

INGREDIENTS
Cauliflower, Broccoli

Nutritional Facts

Based on 100 grams Serving

Amount Per Serving
Calories 32KCAL Calories from Fat 3
%Daily Value*

Total Fat	0g	0%
Saturated Fat	0g	0%
Unsaturated Fat		
Cholesterol	0mg	0%
Sodium	27mg	1%
Total Carbohydrate	6g	2%
Dietary Fiber	3g	12%
Sugars	3g	
Protein	3g	
Vitamin A	7%	
Vitamin C	148%	
Calcium	4%	
Iron	4%	

*Percent Daily Values are based on a 2,000 calorie diet. Your daily values may be higher or lower depending on your calorie needs.

Store Refrigerated 0-4°C
Washed Ready to Use

Allergy Advice: Manufactured in an environment that handles Dairy Products Free from Artificial Preservatives and Additives
Contents May Settle in Transit

Manufactured by: Al-Homazi Food Stuff Co
P.O.Box 28671 Safat-13167, Kuwait
Net Weight 700g e

Fresh Productions Packaging Design

Packaging and Logo Design
by Paragon International



سلطة البسترو

المحتويات
خس أوكليف، خس فرايزي، خس ايسبرج
جزر، شامندر، خس

القيمة الغذائية

لكل 100 غم

الكميات لكل 100 غم

الطاقة 21 سعرة حرارية من الدهون 1 سعرة حرارية
% القيمة اليومية

الدهون الكلية	0 غرام	0%
الدهون المشبعة	0 غرام	0%
الدهون غير المشبعة	0 ملغرام	0%
كوليسترول	0 ملغرام	0%
صوديوم	28 ملغرام	1%
الكربوهيدرات الكلية	5 غرام	2%
الألياف	1 غرام	3%
السكر	3 غرام	
بروتين	1 غرام	
فيتامين C	20%	95%
فيتامين A	4%	5%

*نسبة القيمة اليومية مبنية على 2000 سعرة حرارية
القيمة اليومية التي يجب أن لا تقل مغطاة على
احتياجاتك من العناصر

وحفظه مبرداً 4-0 درجة مئوية
مغسول جاهز للاستعمال
نصحة الحساسية: تم التصنيع في
ظروف ختوي على منتجات البان
على من المواد الحافظة والملونات الصناعية

الحليب	لا يحتوي
البيض	لا يحتوي
القمح	لا يحتوي

إنتاج بواسطة شركة الخبز للخدمات الغذائية
ص ب 26671 الصفاة - الكويت
الوزن الصافي 375 غم

Washed Ready to Use
مغسول جاهز للاستعمال

Bistro Salad

غني بفيتامين A ومصدر جيد لفيتامين C
Rich in Vitamin A and Good Source of Vitamin C

الوزن الصافي
375g e

سلطة البسترو

Bistro Salad

INGREDIENTS
Oakleaf Lettuce,
Frisee Lettuce, Iceberg Lettuce
Carrots, Beetroot, Redichio

Nutritional Facts

Based on 100 grams Serving

Amount Per Serving
Calories 21KCAL Calories from Fat 1
%Daily Value*

Total Fat	0g	0%
Saturated Fat	0g	0%
Unsaturated Fat		
Cholesterol	0mg	0%
Sodium	28mg	1%
Total Carbohydrate	5g	2%
Dietary Fiber	1g	3%
Sugars	3g	
Protein	1g	
Vitamin A	95%	Vitamin C 20%
Calcium	4%	Iron 5%

*Percent Daily Values are based on a 2,000 calorie diet. Your daily values may be higher or lower depending on your calorie needs.

Store Refrigerated 0-4 °C
Washed Ready to Use

Allergy Advice - Manufactured in an environment that handles Dairy Products Free from Artificial Preservatives and Additives Contents May Settle in Transit

Manufactured by: Al-Homazi Food Stuff Co.
P.O. Box 26671 Safat, 13127, Kuwait
Net Weight 375g e

Fresh Productions Packaging Design

Packaging and Logo Design
by Paragon International



سلطة الملفوف

المحتويات

ملفوف ابيض مقطع، جزر مقطع، خل ابيض (اسيتك اسيد، ماء)، مايونيز (ايت سويد، صفار بيض، حل، سكر، ماء، ملح، خردل، بوتاسيوم سوربات، كاتسويو)، بودرة بصل (بصل طبيعي)

القيمة الغذائية

لكل 100 غم

الكميات لكل 100 غم

الطاقة 170 سعرة حرارية من المكون 142 سعرة حرارية
% القيمة اليومية

الدهون الكلية	16 غرام	25%
الدهون المشبعة	3 غرام	11%
الدهون غير المشبعة		
كوليسترول	0 ملغرام	0%
صوديوم	129 ملغرام	5%
الكربوهيدرات الكلية	6 غرام	2%
الالياف	2 غرام	8%
السكر	3 غرام	
بروتين	1 غرام	
فيتامين C	38%	فيتامين A 63%
كالمسيوم	4%	حديد 3%

نسبة القيمة اليومية معتمدة على 2000 سعرة حرارية
القيمة اليومية قد تكون أعلى أو أقل اعتماداً على
محتواك من الطاقة

يحفظ مبرداً 4-0 درجة مئوية
مغسول جاهز للاستعمال
نصيحة الحساسية: هذا المنتج يحتوي على
صفار البيض
خالي من المواد الحافظة والملونات الصناعية

الوزن الصافي	500 غم
يتم الاستعداد على	
رقم التسجيل	

إنتاج بواسطة شركة الجميضي للواء العالمية
ص.ب 26671 المنطقة 13127 الكويت
الوزن الصافي 500 غم

منتجات طازجة

FRESH PRODUCTIONS

مغسول جاهز للاستعمال
Washed Ready to Use

Coleslaw Salad

غني بفيتامين A ومصدر جيد لفيتامين C
Rich in Vitamin A and Good Source of Vitamin C

الوزن الصافي 500g e

سلطة الملفوف

Designed by PARAGONMAC.COM

Coleslaw Salad

INGREDIENTS

White Cabbage, Carrots, White vinegar (Acetic Acid, Water), Mayonnaise (Soyabean Oil, Egg Yolk, Vinegar, Sugar, Water, Salt, Mustard, Potassium Sorbate, Calcium), Onion Powder (Natural Onion)

Nutritional Facts

Based on 100 grams Serving

Amount Per Serving

Calories 170KCAL Calories from Fat 142
%Daily Value*

Total Fat	16g	25%
Saturated Fat	3g	11%
Unsaturated Fat		
Cholesterol	0mg	0%
Sodium	129mg	5%
Total Carbohydrate	6g	2%
Dietary Fiber	2g	8%
Sugars	3g	
Protein	1g	
Vitamin A	63%	Vitamin C 38%
Calcium	4%	Iron 3%

*Percent Daily Values are based on a 2,000 calorie diet. Your daily values may be higher or lower depending on your calorie needs

Store Refrigerated 0-4 °C
Washed Ready to Use
Allergy Advice : This Product Contains Egg
Free from Artificial Preservatives and Additives
Contents May Settle in Transit

Manufactured by: Al-Hamazi Food Stuff Co
P.O.Box 26671 Safat-13127, Kuwait
Net Weight 500g e

Fresh Productions Packaging Design

Packaging and Logo Design
by Paragon International



سلطة الخضار العشبية

المحتويات
بقدونس، خس روماني، جرجير، نعناع،
كزبرة، خس هولندي

القيمة الغذائية

لكل 100 غم

الكميات لكل 100 غم

الطاقة 24 سعرة حرارية من الدهون 4 سعرة حرارية
% القيمة اليومية

الدهون الكلية	1 غرام	1%
الدهون المشبعة	0 غرام	0%
الدهون غير المشبعة	0 ملغرام	0%
كوليسترول	0 ملغرام	0%
صوديوم	28 ملغرام	1%
الكربوهيدرات الكلية	4 غرام	1%
الألياف	3 غرام	10%
السكر	2 غرام	
بروتين	2 غرام	
فيتامين C	50%	فيتامين A 105%
كالمسيوم	10%	حديد 16%

نسبة القيمة اليومية معتمدة على 2000 سعرة حرارية
القيمة اليومية قد تكون أعلى أو أقل اعتماداً على
احتياجاتك من الطاقة

يحفظ مبرداً 4-0 درجة مئوية
مغسول جاهز للاستعمال
نصيحة الحساسية: تم التصنيع في
ظروف خالية على منتجات البان
خالي من البيض، الفستق، والصلصات الصناعية

تاريخ الصلاحية	تاريخ الإنتاج
Barcode	تتبع المنتج
Barcode	تتبع المنتج
Barcode	تتبع المنتج

النتاج بواسطة شركة الفحص للواء الغذائية
حرب 26671 الصفحة 10127 الكويت
الوزن الصافي 155 غم

منتجات طازجة
FRESH PRODUCTIONS

مغسول جاهز للاستعمال
Washed Ready to Use

Mixed Herbs Salad

غني بفيتامين A ومصدر جيد لفيتامين C
Rich in Vitamin A and Good Source of Vitamin C

الوزن الصافي 155g e
سلطة الخضار العشبية

Mixed Herbs Salad

INGREDIENTS
Fresh Parsley, Romanian Lettuce, Rocca,
Mint, Cilantro, Frisee Lettuce

Nutritional Facts

Based on 100 grams Serving

Amount Per Serving
Calories 24KCAL Calories from Fat 4
%Daily Value*

Total Fat	1g	1%
Saturated Fat	0g	0%
Unsaturated Fat		
Cholesterol	0mg	0%
Sodium	28mg	1%
Total Carbohydrate	4g	1%
Dietary Fiber	3g	10%
Sugars	2g	
Protein	2g	
Vitamin A	105%	Vitamin C 50%
Calcium	10%	Iron 16%

*Percent Daily Values are based on a 2,000 calorie diet. Your daily values may be higher or lower depending on your calorie needs

Store Refrigerated 0-4 °C
Washed Ready to Use

Allergy Advice - Manufactured in an environment that handles Dairy Products
Free from Artificial Preservatives and Additives
Contents May Settle in Transit

Manufactured by: Al-Homali Food Stuff Co
P.O. Box 26671 Safat-13127, Kuwait
Net Weight 155g e

Fresh Productions Packaging Design

Packaging and Logo Design
by Paragon International



سلطة روسية

المحتويات

ملفوف ابيض مقطع، ملفوف احمر مقطع، خل ابيض (اسيتك اسيد، ماء)، مايونيز (بيت صويا، صفار بيض، خل، سكر، ماء، ملح، خردل، بوناسيوم سوربيك، كالمسيوم)، يودرة بصل (بصل طبيعي)

Russian Salad

INGREDIENTS

White Cabbage, Red Cabbage, White vinegar (Acetic Acid, Water), Mayonnaise (Soybean Oil, Egg Yolk, Vinegar, Sugar, Water, Salt, Mustard, Potassium Sorbate, Calcium), Onion Powder (Natural Onion)

القيمة الغذائية

لكل 100 غم

الكميات لكل 100 غم

الطاقة 168 سعرة حرارية من الدهون 141 سعرة حرارية
* % القيمة اليومية

الدهون الكلية	16 غرام	25%
الدهون المشبعة	3 غرام	11%
الدهون غير المشبعة		
كوليسترول	0 ملغرام	0%
صوديوم	122 ملغرام	5%
الكربوهيدرات الكلية	5 غرام	2%
الالياف	2 غرام	8%
السكر	3 غرام	
بروتين	1 غرام	
فيتامين C	53%	فيتامين A 5%
كالمسيوم	4%	حديد 3%

القيمة الغذائية اليومية المعتمدة على 2000 سعرة حرارية
القيمة اليومية قد تكون اقل أو اقل اعتماداً على احتياجاتك من الطاقة

يحفظ مبرداً 4-0 درجة مئوية
مغسول جاهز للإستعمال
لتحبة الحساسية: هذا المنتج يحتوي على صفار البيض

حالي من المواد الحافظة والخطافات الصناعية

Product Of:	تاريخ الإنتاج:
Best Before:	يتمتع الصلاحية ل:
Best Use:	يفضل الإستعمال:

انتاج بواسطة شركة الخبيصي للمواد الغذائية
من ب 26671 الدمامة 13127 الكويت
الوزن الصافي 500 غم

Russian Salad

غني بفيتامين C ومصدر جيد لفيتامين A
Rich in Vitamin C and Good Source of Vitamin A

الوزن الصافي 500g e
سلطة روسية

Nutritional Facts

Based on 100 grams Serving

Amount Per Serving

Calories 168KCAL Calories from Fat 141

		%Daily Value
Total Fat	16g	25%
Saturated Fat	3g	11%
Unsaturated Fat		
Cholesterol	0mg	0%
Sodium	122mg	5%
Total Carbohydrate	5g	2%
Dietary Fiber	2g	8%
Sugars	3g	
Protein	1g	
Vitamin A	5%	Vitamin C 53%
Calcium	4%	Iron 3%

*Percent Daily Values are based on a 2,000 calorie diet. Your daily values may be higher or lower depending on your calorie needs

Store Refrigerated 0-4°C
Washed Ready to Use
Allergy Advice : This Product Contains Egg
Free from Artificial Preservatives and Additives
Contents May Settle in Transit

Manufactured by: Al-Homizi Food Stuff Co
P.O.Box 26671 Safat-13127, Kuwait
Net Weight 500g e

Designed by: PARAGON.COM

Fresh Productions Packaging Design

Packaging and Logo Design
by Paragon International



ملفوف أحمر مقطع

المحتويات
ملفوف أحمر مقطع طازج

القيمة الغذائية

لكل 100 غم

الكميات لكل 100 غم

الطاقة 31 سعرة حرارية من الدهون 1 سعرة حرارية
*% القيمة اليومية

الدهون الكلية	0 غرام	0%
الدهون المشبعة	0 غرام	0%
الدهون غير المشبعة	0 غرام	0%
كوليسترول	0 ملغرام	0%
صوديوم	27 ملغرام	1%
الكربوهيدرات الكلية	7 غرام	2%
الألياف	2 غرام	8%
السكر	4 غرام	
بروتين	1 غرام	
فيتامين C	95 فيتامين	22%
كالكسيوم	4% حديد	4%

تحتفظ بدرجة حرارة 4-4°C لمدة 4 أيام
مغسول جاهز للاستعمال
تصنيع الحاصية: تم الصنع في
طريف جنوب على منتجات الألبان
عالي من المواد الحافظة والملحقات الحاصية

Product Date:	تاريخ الإنتاج
Batch No:	رقم الدفع
Best Before:	تاريخ الانتهاء

إنتاج بواسطة شركة الخبيص للطعام الغذائية
ص.م.ب. 26671 - المنطقة 13127 - الكويت
الوزن الصافي 500 غم

منتجات طازجة
FRESH PRODUCTIONS



فني فيتامين C ومصدر جيد لفيتامين A
Shredded Red Cabbage
ملفوف أحمر مقطع
الوزن الصافي 500g e



Shredded Red Cabbage

INGREDIENTS
Fresh Shredded Red Cabbage

Nutritional Facts

Based on 100 grams Serving

Amount Per Serving
Calories 31KCAL Calories from Fat 1

%Daily Value*

Total Fat	0g	0%
Saturated Fat	0g	0%
Unsaturated Fat		
Cholesterol	0mg	0%
Sodium	27mg	1%
Total Carbohydrate	7g	2%
Dietary Fiber	2g	8%
Sugars	4g	
Protein	1g	
Vitamin A	22%	Vitamin C 95%
Calcium	4%	Iron 4%

*Percent Daily Values are based on a 2,000 calorie diet. Your daily values may be higher or lower depending on your calorie needs.

Store Refrigerated 0-4°C
Washed Ready to Use

Allergy Advice: Manufactured in an environment that handles Dairy Products
Free from Artificial Preservatives and Additives
Contents May Settle in Transit

Manufactured by: Al-Homaid Food Stuff Co
P.O. Box 26671 Safat 13127, Kuwait
Net Weight 500g e

Designed by: PARAGONMCC.COM

Fresh Productions Packaging Design

Packaging and Logo Design
by Paragon International



خس مقطع

المحتويات
خس مقطع طازج

القيمة الغذائية

لكل 100 غم

الكميات لكل 100 غم

الطاقة 15 سعرة حرارية من الدهون 1 سعرة حرارية
% القيمة اليومية *

0%	0 غرام	الدهون الكلية
0%	0 غرام	الدهون المشبعة
0%	0 غرام	الدهون غير المشبعة
0%	0 ملغرام	كوليسترول
1%	28 ملغرام	صوديوم
1%	3 غرام	الكربوهيدرات الكلية
5%	1 غرام	الألياف
	1 غرام	المسكر
	1 غرام	بروتين
148%	30 فيتامين A	فيتامين C
5%	4 حديد	كالسيوم

*نسبة القيمة اليومية مضممة على سعر 2000 سعرة حرارية
القيمة اليومية قد تكون أعلى أو أقل اعتماداً على احتياجاتك من العناصر

يحفظ صبراً 4-0 درجة مئوية
مغسول جاهز للاستعمال
نصحة الحساسية: تم التبييض في
ظروف تحتوي على منتجات البان
على من المواد الحافظة والملونات المسامة

Product Name: الخس المقطع
Date: يتم الصنع في
Serial: رقم الشحنة

التاج بواسطة شركة الخبيصي للمواد الغذائية
حرب 26671 الصفح 13127 الكويت
الوزن الصافي 375 غم

منتج طازج
Washed Ready to Use
مغسول جاهز للاستعمال

Shredded Lettuce

ثني فيتامين A ومصدر جيد لفيتامين C
Rich in Vitamin A and Good Source of Vitamin C

الوزن الصافي
375g e
خس مقطع

Shredded Lettuce

INGREDIENTS
Fresh Shredded Iceberg

Nutritional Facts

Based on 100 grams Serving

Amount Per Serving
Calories 15KCAL Calories from Fat 1
%Daily Value*

Total Fat	0g	0%
Saturated Fat	0g	0%
Unsaturated Fat		
Cholesterol	0mg	0%
Sodium	28mg	1%
Total Carbohydrate	3g	1%
Dietary Fiber	1g	5%
Sugars	1g	
Protein	1g	
Vitamin A	148%	Vitamin C 30%
Calcium	4%	Iron 5%

*Percent Daily Values are based on a 2,000 calorie diet. Your daily values may be higher or lower depending on your calorie needs

Store Refrigerated 0-4°C
Washed Ready to Use

Allergy Advice: Manufactured in an environment that handles Dairy Products Free from Artificial Preservatives and Additives
Contents May Settle in Transit

Manufactured by: Al-Homizi Food Stuff Co
P.O.Box 26671 Safat-13127, Kuwait
Net Weight 375g e

**Ready to take
your packaging
to the next level?**

thank you for entrusting us with your interest



Your Competitive Advantage

Louai Alasfahani

Chief Creative Officer
Mobile: +359 876009977
+968 94009977 (Whatsapp Only)
louai@paragonmc.com



Diana Dimitrova

Operations Manager
Mobile: +359 8988 54539
+968 94102102 (Whatsapp Only)
diana@paragonmc.com

Maya Bekic

Business Development Director
Mobile: +965 6511 7232
maya@paragonmc.com

Join our
world



Enter the
discussion



www.paragonmc.com